

ГОСУДАРСТВЕННЫЙ СТАНДАРТ СОЮЗА ССР

Сборочные единицы и детали трубопроводов

ОТВОДЫ ЛИНЗОВЫЕ С ФЛАНЦАМИНА P_y св. 10 до 63 МПа(св. 100 до 630 кгс/см²)

Конструкция и размеры

Assembly units and pipeline parts.

Flanged lens arms for $P_{ном}$ 9,81—63 МПа
(100—630 kgf/cm²). Construction and dimensions**ГОСТ****22808—83**

ОКП 36 4700

Дата введения 01.01.85

1. Настоящий стандарт распространяется на линзовые отводы с резьбовыми фланцами для трубопроводов с линзовым уплотнением, применяемых на предприятиях отраслей нефтехимической промышленности и для производства минеральных удобрений, на P_y св. 10 до 63 МПа (св. 100 до 630 кгс/см²) и $D_y \times D'_y$ от 6×6 до 200×15 мм при температуре среды от минус 50 до плюс 510°С.

2. Конструкция и размеры отводов должны соответствовать указанным на черт. 1—6 и в табл. 1—3.

1, 2. (Измененная редакция, Изм. № 1).

3. Присоединительные резьбовые концы — по ГОСТ 9400—81.

4. Технические требования — по ГОСТ 22790—89.

Издание официальное**Настоящий стандарт не может быть полностью или частично воспроизведен, тиражирован и распространен без разрешения Госстандарта СССР**

Для D_y от 6 до 25 мм и D'_y от 6 до 15 мм.

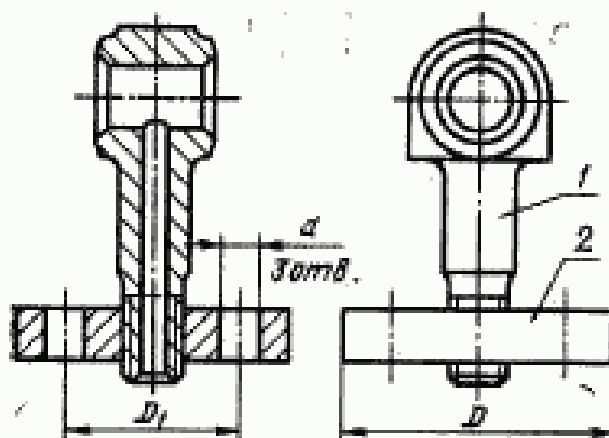

1 — линзовый отвод; 2 — фланец по ГОСТ 9399-81

Черт. 1

Поз. 1. Линзовый отвод

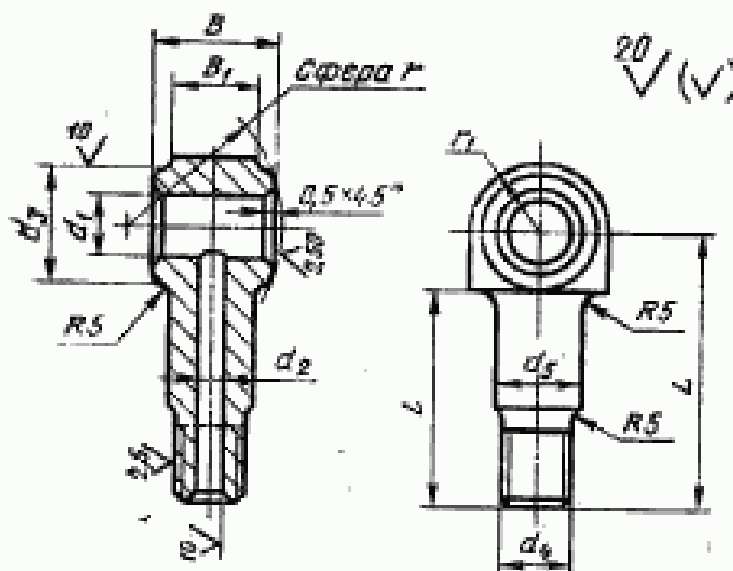

Черт. 2

Таблица 1

Размеры в мм

Условное обозначение $D \times d_1$	Исполнение детали	D	D ₁	d	d ₁	d ₂	d ₃	d ₄	d ₅	L	l	B	B ₁	r		r ₁	Масса отвода с фланцем, кг, не более
														Нормин.	Пред-откл.		
6×6	4	70	42	16	6	6	14	M16×1,5	18	80	70	35		12	±0,2	10,0	0,6
		10×6				11	22			90	75	40	28	20			0,7
10×10	4	95	60	18				M24×2	36	105	95			30		15,0	1,4
		15×6					6		M16×1,5	18	95	75					0,8
15×10	2	95	60	18	15	10	30	M24×2	26	115	95	50	38	45	±0,3	20,0	1,5
		15×15				15	15		M33×2	33			40	30			2,0
25×6	4	70	42	16		6		M16×1,5	18	100	80	40	30	45		22,5	0,8
		25×10				25	10	40	M24×2	26	120	100	50	38	45		1,6
25×15	2	105	68	18				M33×2	33		100	50	38	45		22,5	1,6
		25×15					15		M33×2	33	120	100	50	38	45		2,1

Для D_y от 25 до 200 мм и D_y' 6 мм

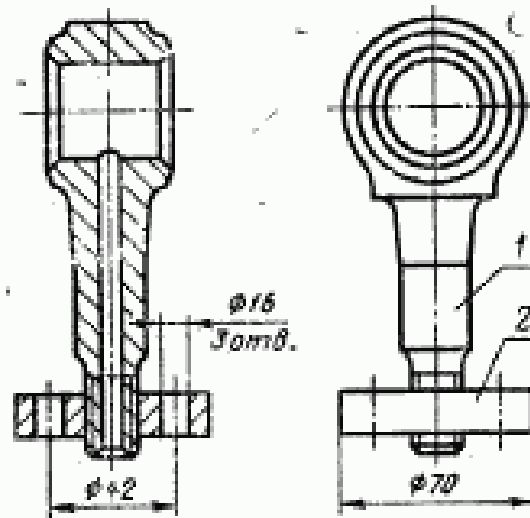

1 — линзовый отвод; 2 — фланец по ГОСТ 9399—81

Черт. 3

Поз. 1. Линзовый отвод

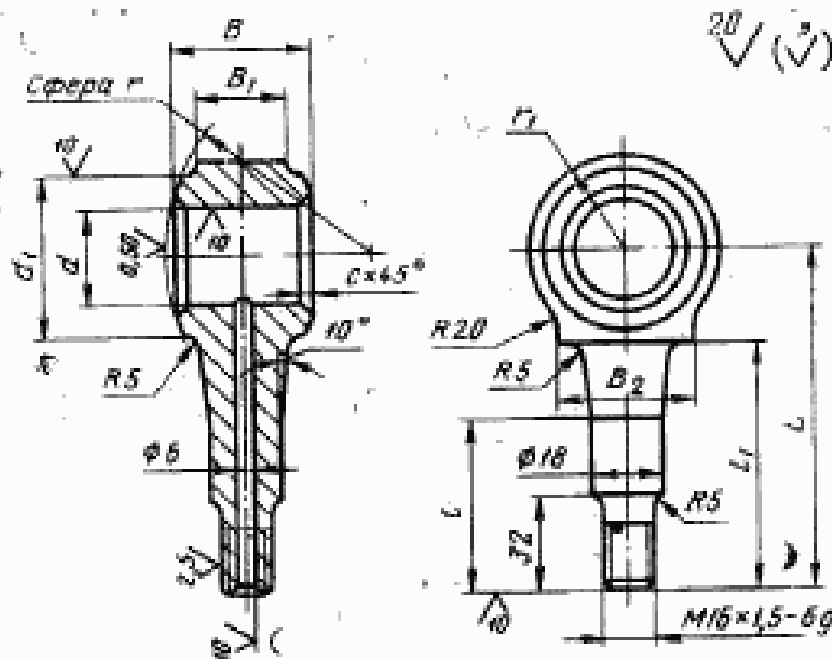

Черт. 4

Таблица 2

Размеры в мм

Условные проходы $D_y \times D_x$ у	Исполне- ние деталей	4	4 ₁	L ₁ $\frac{L_1}{D_x}$	L ₂ $\frac{L_2}{D_x}$	L ₃ $\frac{L_3}{D_x}$	B	B ₁	B ₂	r		r ₁	c	Масса отвода с фланцем, кг, не более
										Новая.	Пред. откл.			
25×6	4	25	40	110	50	80	40	28	35	45	±0,3	27,5	0,5	1,0
	2	32	50	125		90			60	30,0	1,2			
32×6	4	40	58	140	65	100	45	40	45	73	±0,4	32,5	0,5	1,3
	2	60	76	155	60	90			98	42,5		1,2		
40×6	4	70	92	170	70	100	50	30	50	115		60,0	0,5	1,9
	2	90	120	190	75	105			140	62,5		2,6		
50×6	4	100	132	205	75	105	55	55	150	160	±0,5	73,0	1,0	3,0
	2	120	162	240	90	120			200	77,5		2,1		
65×6	4	155	192	280	100	130	60	70	200	243		87,5	1,0	3,5
	2	195	240	335	145	175			310	105,0		2,8		
80×6	4	195	240	335	145	175	70	70	310	310	±0,6	135,0	1,0	4,5
	2	240	280	380	180	210			380	148,0		4,0		
100×6	4	240	280	380	180	210	70	70	380	380		180,0	1,0	5,7
	2	280	320	430	220	250			450	205,0		5,3		
125×6	4	280	320	430	220	250	70	70	450	450		210,0	1,0	8,1
	2	320	360	480	260	290			520	235,0		10,0		
150×6	4	320	360	480	260	290	70	70	520	520		240,0	1,0	11,4
	2	360	400	530	300	330			600	265,0		14,2		
200×6	4	360	400	530	300	330	70	70	600	600		270,0	1,0	14,2
	2	400	440	580	340	370			700	295,0		17,0		

Таблица 3

Размеры в мм

Условное прозвище $D \times d \times L$	Исполнение деталей	D	D ₁	d	d ₁	d ₂	d ₃	d ₄	L	l	B	B ₁	B ₂	r		r ₁	c	Масса отвода с фланцем, кг, не более
														Норм.	Треб. откл.			
25×10	4	95	60	25	10	40	25	25	130	100	40	28	35	45	±0,3	27,5	1,7	1,7
	2			50		145			110	60			30,0	1,8				
32×10	4	105	68	32	15	58	35	35	145	110	45	38	45	60	±0,4	32,5	1,7	1,7
	2			50					130	100			73	30,0		2,3		
40×10	4	95	60	40	10	76	25	25	145	110	45	28	40	73	±0,4	32,5	1,9	1,9
	2			50					160	120			40	30		42,5		
50×10	4	105	68	50	15	76	35	35	175	110	50	40	50	98	±0,4	60,0	3,6	3,6
	2			50					115	115			45	40		42,5		
50×15	4	95	60	50	10	76	25	25	160	110	55	40	50	98	±0,4	60,0	4,7	4,7
	2			50					175	110			60	40		42,5		
65×10	4	95	60	70	10	92	25	25	175	120	50	30	50	115	±0,4	50,0	2,7	2,7
	2			50					190	120			50	30		66,0		

Продолжение табл. 3

Размеры в мм

Металл проката, $D \times d \times L$	Количество деталей	D	D ₁	d	d ₁	d ₂	d ₁	d ₂	d ₁	d ₂	L	l	B	B ₁	B ₂	r		r ₁	r	Масса отвода с фланцем, кг, не более
																Исходн.	Тип, откл.			
65×15	2	100	68	70	15	92	M33×2	35	175	120	60	40	115	±0,4	50,0	0,5	3,5			
	4																	65,0	5,3	
80×10	2	95	60	85	10	120	M24×2	25	210	125	50	30	140		62,5		3,4			
	4																	77,5	5,1	
80×15	2	105	68	85	15	120	M33×2	35	190	120	60	40	140		62,5		4,3			
	4																	77,5	6,6	
100×10	2	95	60	100	10	132	M24×2	25	210	125	55	30	160	±0,5	73,0	1,0	4,6			
	4																	87,5	5,3	
100×15	2	105	68	100	15	132	M33×2	35	210	125	65	40	160		73,0		5,8			
	4																	87,5	13,0	
125×10	2	95	60	120	10	162	M24×2	25	260	140	55	30	200		87,5		5,8			
	4																	105,0	8,6	

Продолжение табл. 3

Условие прокл. $D_1 \times D_2$	Исполнение деталей	D	D ₁	d	d ₁	d ₂	d ₃	d ₄	L	l	B	B ₁	B ₂	r		r ₁	c	Масса арматуры с фланцами, кг, не более
														Поверхн.	Прод. осью			
125×15	2	105	68	120	15	162		35	225	125	65	40	55	200		87,5	1,0	7,2
	4								260	140	70				105,0	11,0		
150×10	2	95	60		10			25	300	150	60	30	60			105		7,5
	4								260	140	70			243	±0,5	130	12,6	
150×15	2	105	68	150	15		192	35	300	150	80	40	55			105		9,2
	4								300	150	80				130	1,5	5,3	
200×10	2	95	60	195	10	240		25	350	190	70	30	60			135		11,9
	3								300	150	80			310	±0,6	148	14,7	
200×15	2	105	68		15			35	350	190	80	40				135		14,4
	3								350	190				148		18,3		

Пример условного обозначения линзового отвода с фланцами исполнения 2, D_y 65 мм и D'_y 15 мм, на условное давление P_y 50 МПа согласно табл. 1 ГОСТ 22790—89, из стали марки 20Х3МВФ:

Отвод 2—65×15—50—20Х3МВФ — ГОСТ 22808—83

ИНФОРМАЦИОННЫЕ ДАННЫЕ

- 1. РАЗРАБОТАН И ВНЕСЕН** Министерством химического и нефтяного машиностроения

РАЗРАБОТЧИКИ

Б. И. Вагайцев (руководитель темы); М. И. Миль; Е. Я. НеЙман; А. П. Корчагин, канд. техн. наук; А. Д. Головнев

- 2. УТВЕРЖДЕН И ВВЕДЕН В ДЕЙСТВИЕ** Постановлением Государственного комитета СССР по стандартам от 25.11.83 № 5520

- 3. Срок проверки** — 1993 г.

- 4. ВЗАМЕН** ГОСТ 22808—77

- 5. ССЫЛОЧНЫЕ НОРМАТИВНО-ТЕХНИЧЕСКИЕ ДОКУМЕНТЫ**

Обозначение НТД, на который дана ссылка	Номер пункта
ГОСТ 9399—81	2
ГОСТ 9400—81	3
ГОСТ 22790—89	4

- 6. Переиздание** (июль 1991 г.) с Изменением № 1, утвержденным в декабре 1988 г.

- 7. Ограничение срока действия снято** Постановлением Государственного комитета СССР по стандартам от 23.12.88 № 4516